

ALESIS®

ELEVATE 3 MKII

User Guide

English (3 – 5)

Guía del usuario

Español (6 – 8)

Guide d'utilisation

Français (9 – 11)

Guida per l'uso

Italiano (12 – 14)

Benutzerhandbuch

Deutsch (15 – 17)

Appendix

English (18)

User Guide (English)

Introduction

1. Make sure all items listed in the [Introduction > Box Contents](#) are included.
2. **Read safety instruction booklet before using the product.**
3. Place the product in an appropriate location for operation.
4. Ensure high quality, shielded audio cables are used away from sources of electromagnetic interference.

Box Contents

Elevate 3 MKII Speakers (Stereo Pair)
 RCA-to-1/8" (3.5 mm) Audio Cable
 1/8" (3.5 mm) Interconnection Cable
 Power Cable
 User Guide
 Safety & Warranty Manual

Support

For the latest information about this product (system requirements, compatibility information, etc.) and product registration, visit alesis.com.

For additional product support, visit alesis.com/support.

Setup

Items not listed in [Introduction > Box Contents](#) are sold separately.

Before turning on the Elevate 3's power, do the following:

1. Ensure all cable connections have been made correctly.
2. Ensure the volume controls for the speakers are turned down.
3. Connect any other peripheral devices to Elevate 3 and power on those devices (such as a mic, mixer, etc.).
4. Insert the power cable into the power connector on the rear panel of Elevate 3 and plug the power cable into an AC outlet.
5. Then power-up Elevate 3.
6. Adjust the volume control on Elevate 3.

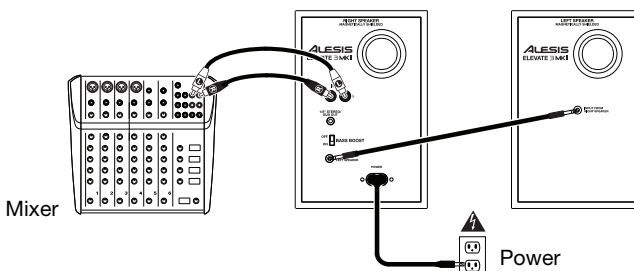

Speaker Placement

The placement of your speakers has a huge impact on how well they will perform in your studio. Although nearfield studio monitors are designed to be more forgiving when it comes to placement, you should do your best to make sure they form an equilateral triangle relative to your head. In other words, make sure that each speaker is equally distant from both your head as well as the other speaker. Once each speaker has been placed, rotate the speakers slightly so that the drivers are pointing toward the listener.

Take a look at the diagram on the right. Notice that the distance from the listener's head to each speaker is the same as the distance between the left and right speakers. Also note that the speakers are turned slightly so that the drivers are facing the listener. This is an ideal setup but if it is not practical (or possible) to do this, try to match this setup as closely as possible.

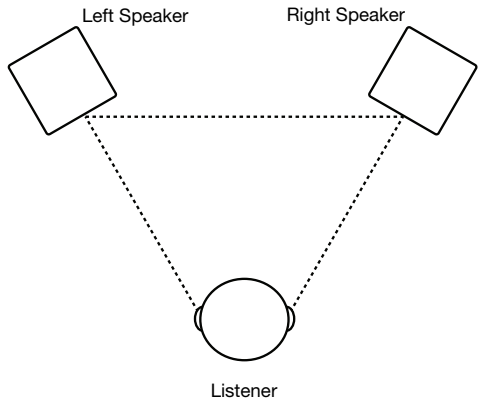

The speakers and listener should be at the three corners of a triangle having equal length sides.

Speaker Height

The ideal height for Elevate 3 is so that the speaker is parallel to the ground and that the midpoint of the woofer and tweeter is at ear-height.

The diagram to the right demonstrates the ideal placement height of the speakers relative to the listener. Notice that the listener's ears are directly between the woofer and tweeter.

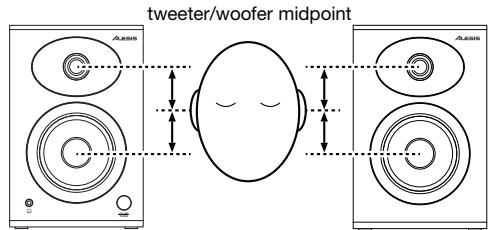

Speaker Orientation

If possible, place the Elevate 3 monitors in their upright position and avoid laying the speakers on their sides. The Elevate 3 woofer and tweeter are vertically aligned and will provide the best performance when the speakers are placed upright. Placing them on their sides may create strong reflections from nearby surfaces resulting in spectrally unbalanced sound.

If your Elevate 3 monitors must be oriented horizontally due to space or line-of-sight considerations, place the speakers so that their tweeter is on the "inside" to improve imaging.

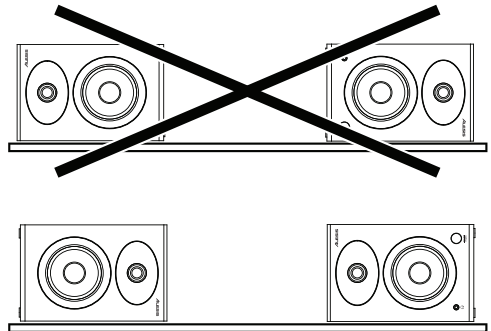

Features

Rear Panel

- Rear Port:** The rear port enhances the bass generated by the woofer, increasing the low frequencies. Make sure these ports are not obstructed since this will adversely affect bass response.
- RCA Inputs:** Use the included audio cable or other RCA cables (sold separately) to connect external sound sources to these inputs.
- Stereo/Sub Out:** This is a full range audio output which can be connected to a mixer, powered speakers, or an external recording device.
- Bass Boost:** This 2-position switch allows you to boost the speakers' bass frequencies.
- Output to Left Speaker:** This is the audio connection to the left speaker. Use the included 1/8" interconnection cable to connect the right speaker to the left speaker.
- Power Connector:** Plug the included AC adapter here.

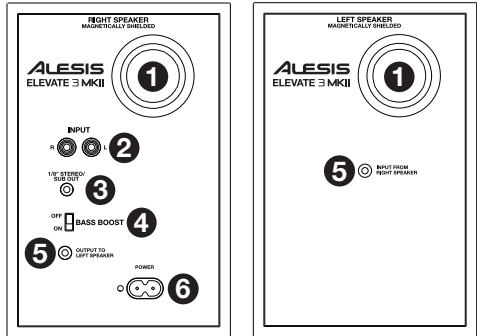

Front Panel

- Tweeter:** This outputs the high frequencies.
- Woofer:** This outputs the low frequencies.
- Headphones:** Connect your 1/8" (3.5 mm) headphones to this output to hear the mix through your headphones. Note that while headphones are connected to Elevate 3, you will not be able to hear sound out of your speakers until the headphones are disconnected.
- Vol/Power:** This knob is used to turn the speakers on and adjust their volume. To turn on, simply turn up the knob. You will feel a click when the speakers turn on. A LED on the left side of the speaker will illuminate. To turn off, simply turn the volume all the way down; the LED will turn off to let you know that the speakers are off.

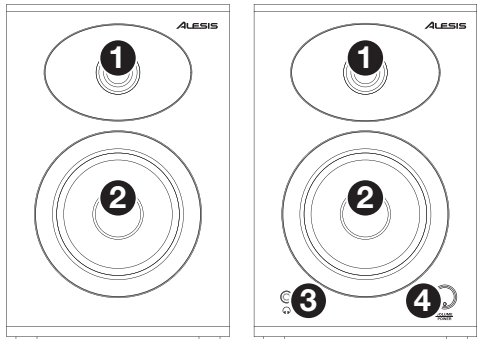

Guía del usuario (Español)

Introducción

1. Asegúrese de que estén presentes todos los elementos enumerados en [Introducción > Contenido de la caja](#).
2. **Lea el folleto de instrucciones de seguridad antes de utilizar el producto.**
3. Coloque el producto en un lugar adecuado para su funcionamiento.
4. Asegúrese de usar cables de audio blindados de alta calidad y alejados de las fuentes de interferencia electromagnética.

Contenido de la caja

- Elevate 3 MKII altavoces (par estéreo)
- Cable de audio de RCA-a-3,5 mm (1/8 pulg.)
- Cable de interconexión de 3,5 mm (1/8 pulg.)
- Cable de alimentación
- Guía del usuario
- Manual sobre la seguridad y garantía

Soporte

Para obtener la información más completa acerca de este product (los requisitos del sistema, compatibilidad, etc) y registro del producto, visite alesis.com.

Para soporte adicional del producto, visite alesis.com/support.

Instalación

Los elementos que no se enumeran en [Introducción > Contenido de la caja](#) se venden por separado.

Antes de encender el Elevate 3, haga lo siguiente:

1. Asegurar de que todas las conexiones de cables hayan sido realizadas correctamente.
2. Asegurar de que los controles de volumen de los altavoces se ajustaron al mínimo.
3. Conecte todos los demás dispositivos periféricos al Elevate 3 y enciéndalos (por ej. micrófono, mezclador, etc.).
4. Inserte el cable de alimentación en el conector de alimentación del panel trasero del Elevate 3 y enchufe el cable de alimentación a un tomacorriente de CA.
5. A continuación, encienda el Elevate 3.
6. Ajuste el control de volumen del Elevate 3.

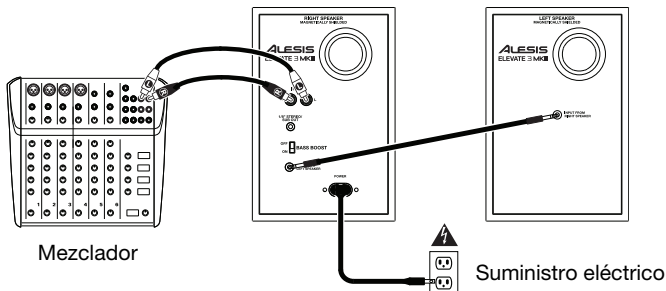

Ubicación de los Altavoces

La ubicación de los altavoces tiene un gran impacto sobre la bondad de la reproducción en el estudio. Si bien los monitores para estudio de campo cercano están diseñados para ser más flexibles en lo referente a la ubicación, debe hacer lo posible para asegurar que formen un triángulo equilátero en relación con su cabeza. En otras palabras, asegúrese de que cada altavoz esté equidistante tanto con respecto a su cabeza como al otro altavoz. Una vez colocado cada altavoz, gírelos ligeramente de modo que los drivers apunten al oyente.

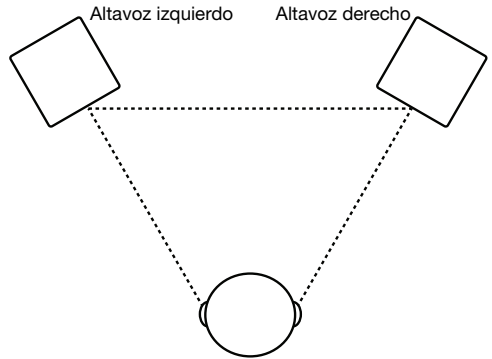

Oyente

Los altavoces y el oyente deben estar en las tres esquinas de un triángulo equilátero.

Eche un vistazo al diagrama de la derecha. Note que la distancia desde la cabeza del oyente hasta cada altavoz es igual a la distancia entre los altavoces derecho e izquierdo. Observe también que los altavoces están ligeramente girados de modo que los drivers queden mirando hacia el oyente. Esta es una configuración ideal, pero si no es práctico (o posible) hacerla, trate de acercarse a la misma lo más posible.

Altura del Altavoz

La altura ideal del Elevate 3 es tal que el altavoz quede paralelo al piso y que el punto medio entre el woofer y el tweeter esté a la altura del oído.

El diagrama de abajo muestra la altura de ubicación ideal de los altavoces en relación al oyente. Observe que los oídos del oyente están directamente entre el woofer y el tweeter.

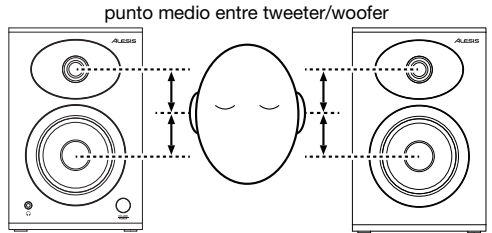

Orientación de los monitores

Si es posible, coloca los monitores Elevate 3 en posición vertical, y evita la posición horizontal. El woofer y el altavoz de altos de Elevate 3 están alineados verticalmente y ofrecen las mejores prestaciones cuando se usan en esta posición. Si se colocan horizontalmente, las superficies cercanas pueden crear fuertes reflexiones que den como resultado un sonido desequilibrado en el espectro.

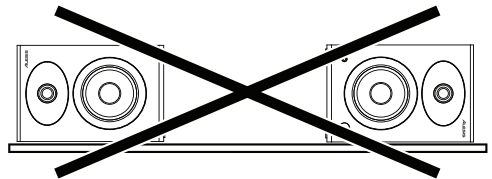

Si sólo es posible la colocación horizontal de los monitores Elevate 3, ponlos de manera que los altavoces de altos se dirijan hacia el "interior," con el fin de mejorar la imagen estéreo.



Características

Panel trasero

- Orificio trasero:** El orificio trasero potencia las graves generados por el woofer, reforzando las frecuencias bajas. Asegúrese de que el orificio no quede obstruido, puesto que se afectará perjudicialmente a la respuesta en graves.
- Entradas RCA:** Use el cable de audio incluido o otros cables RCA (se venden por separado) para conectar fuentes de sonido externas a estas entradas.
- Salida estéreo/sub:** Es una salida de audio de gama completa que se puede conectar a un mezclador, altavoces alimentados o un sistema de grabación interno.
- Refuerzo de graves:** Este conmutador de 2 posiciones permite reforzar las frecuencias bajas de los altavoces.
- Salida para el altavoz izquierdo:** Conexión de audio al altavoz izquierdo. Use el cable de interconexión 3,5 mm (1/8") incluido para conectar al altavoz derecho al izquierdo.
- Conector de alimentación:** Enchufe aquí el adaptador de CA incluido.

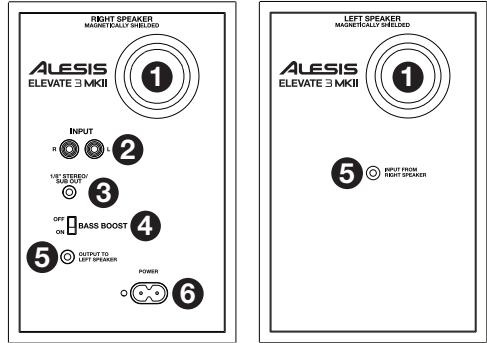

Panel frontal

- Tweeter:** Emite las frecuencias altas.
- Woofer:** Emite las frecuencias bajas.
- Auriculares:** Conecte a esta salida sus auriculares de 3,5 mm (1/8") para oír la mezcla con los mismos. Tenga en cuenta que mientras estén conectados los auriculares al Elevate 3, no podrá oír el sonido por los altavoces hasta que se desconecten los auriculares.
- Volumen/Encendido:** Esta perilla se utiliza para encender y ajustar el volumen de los altavoces. Para encenderlos, simplemente gire la perilla. Sentirá un clic cuando los altavoces se enciendan. Se encenderá un LED en el costado izquierdo del altavoz. Para apagarlos, simplemente reduzca el volumen hasta el tope: el LED se apagará para hacerle saber que los altavoces están apagados.

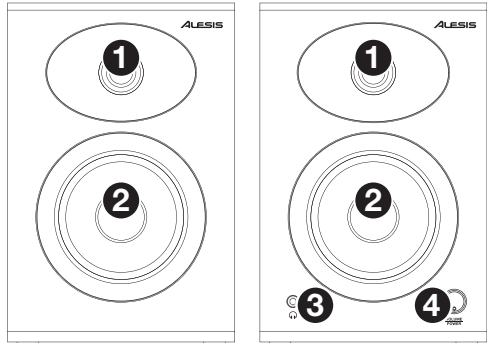

Guide d'utilisation (Français)

Présentation

1. Assurez-vous que tous les articles énumérés dans le **Présentation > Contenu de la boîte** de ce guide sont inclus dans la boîte.
2. **Veillez lire le livret des consignes de sécurité avant d'utiliser le produit.**
3. Placez le produit dans un endroit approprié à son utilisation.
4. Veillez vous assurer que les câbles audio blindés de qualité supérieure sont utilisés loin des sources d'interférences électromagnétiques.

Contenu de la boîte

- Elevate 3 MKII haut-parleurs (paire stéréo)
- Câble audio RCA-à-3,5 mm (1/8 po.)
- Câble d'interconnexion 3,5 mm (1/8 po.)
- Câble d'alimentation
- Guide d'utilisation
- Consignes de sécurité et informations concernant la garantie

Assistance

Pour les dernières informations concernant ce produit (la configuration système minimale requise, la compatibilité, etc) et l'enregistrement du produit, veuillez visitez le site alesis.com.

Pour de plus amples informations, visitez alesis.com/support.

Démarrage

Les éléments qui ne figurent pas dans **Présentation > Contenu de la boîte** sont vendus séparément.

Avant de mettre le Elevate 3 sous tension, procédez comme suit:

1. Assurez-vous que tous les raccordements ont été effectués correctement.
2. Assurez-vous que les commandes du volume des haut-parleurs soient au minimum.
3. Branchez tous les autres périphériques au Elevate 3 et mettez-les sous tension. (comme un micro, une console de mixage, etc.).
4. Insérez le câble d'alimentation dans l'entrée d'alimentation du panneau arrière du Elevate 3, puis dans une prise secteur.
5. Mettez le Elevate 3 sous tension.
6. Réglez le volume sur le Elevate 3.

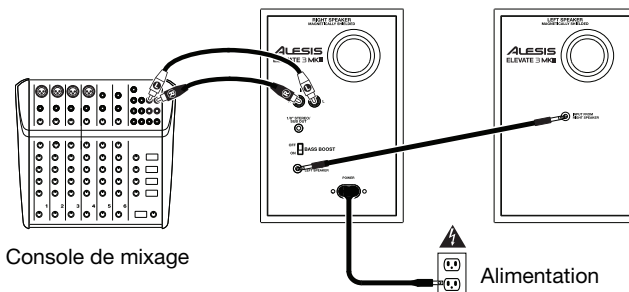

Placement des haut-parleurs

Le placement de vos haut-parleurs aura un impact énorme sur leur performance dans votre studio. Bien que les haut-parleurs de proximité sont conçus pour être plus compatissants lorsqu'il s'agit de placement, il est tout de même préférable de vous assurer qu'ils forment un triangle équilatéral par rapport à votre tête. En d'autres termes, assurez-vous que les haut-parleurs sont à la même distance de votre tête ainsi que de l'un et l'autre. Une fois que chaque haut-parleur a été positionné, pivotez-les légèrement afin que les transducteurs des haut-parleurs soient pointés vers l'auditeur.

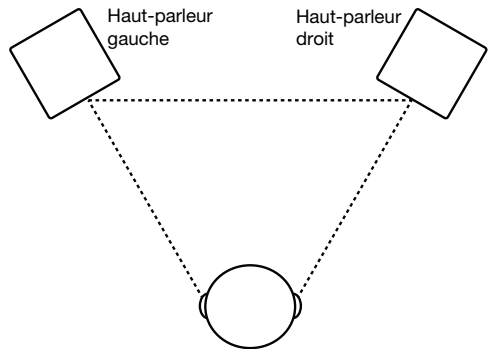

Auditeur
 Les haut-parleurs et l'auditeur doivent former un triangle ayant des côtés de mêmes

Regardez le diagramme de droite. Veuillez remarquer que la distance entre la tête de l'auditeur et chaque haut-parleur est la même que la distance entre les haut-parleurs gauche et droit. Remarquez également que les haut-parleurs sont tournés légèrement afin que les transducteurs fassent face à l'auditeur. Il s'agit d'une installation idéale, mais s'il n'est pas pratique (ou possible) de le faire, essayez de vous rapprocher de cette configuration le plus possible.

Il s'agit d'une installation idéale, mais s'il n'est pas pratique (ou possible) de le faire, essayez de vous rapprocher de cette configuration le plus possible.

Hauteur des haut-parleurs

Pour être à la hauteur idéale, le Elevate 3 doit être parallèle au sol et le milieu entre le haut-parleur d'extrêmes graves et le haut parleur des aigus doit être à la hauteur des oreilles.

Plein centre entre le haut-parleur d'extrêmes graves et le haut-parleur des aigus

Le diagramme à droite montre la hauteur de placement idéale des haut-parleurs par rapport à l'auditeur. Veuillez remarquer que les oreilles de l'auditeur sont directement entre le haut-parleur d'extrêmes graves et le haut-parleur des aigus.

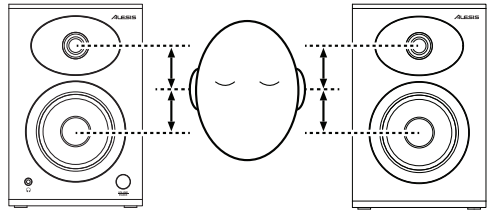

Orientation des haut-parleurs

Dans la mesure du possible, posez les moniteurs Elevate 3 à la vertical et évitez de les coucher sur le côté. Le woofer et le tweeter du moniteur Elevate 3 sont alignés verticalement et produiront les meilleurs résultats en position verticale. En les posant sur un côté, d'importantes réflexions peuvent se créer sur les surfaces proches et déséquilibrer le spectre audio global.

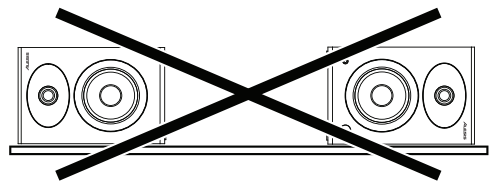

Si vos moniteurs Elevate 3 doivent être orientés à l'horizontal du fait de restrictions d'espace, ou pour ne pas obstruer le champ de vision, positionnez les tweeters vers l'intérieur pour obtenir une meilleure image stéréo.



Caractéristiques

Panneau arrière

- RT arrière :** Le port arrière améliore les basses générées par le haut-parleur d'extrêmes graves, augmentant les basses fréquences. Assurez-vous que ces ports ne sont pas obstrués, car cela nuira à la réponse en basse.
- Entrées RCA :** Utilisez le câble audio inclus ou des autres câbles RCA (vendus séparément) afin de brancher des sources audio externes à ces entrées.
- Sortie stéréo/sub :** Ceci est une sortie qui permet d'acheminer un signal audio à gamme étendue qui peut être branché à une console de mixage, des haut-parleurs amplifiés ou à un dispositif d'enregistrement externe.
- Bass boost :** Ce sélecteur à 2 positions permet d'augmenter les basses fréquences des haut-parleurs.
- Sortie haut-parleur gauche :** Cette entrée permet de brancher le haut-parleur gauche. Utilisez le câble d'interconnexion 3,5 mm (1/8 po) inclus pour brancher le haut-parleur gauche à celui de droite.
- Entrée d'alimentation :** Ce connecteur permet de brancher le câble d'alimentation inclus.

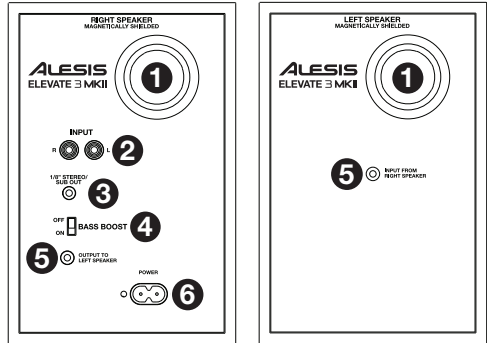

Panneau avant

- Haut-parleur d'aigus :** Ce haut-parleur permet d'assurer la réponse en hautes fréquences.
- Haut-parleur d'extrêmes graves :** Ce haut-parleur permet d'assurer la réponse en basses fréquences.
- Asque :** Un casque d'écoute de 3,5 mm (1/8 po) peut être branché à cette sortie afin d'entendre votre mix via casque. Il est à noter que lorsqu'un casque est branché au Elevate 3, vous ne pouvez pas entendre le son via les haut-parleurs jusqu'à ce que le casque soit débranché.
- Vol/Power :** Ce bouton permet de mettre les haut-parleurs sous et hors tension et de régler leur volume. Tournez simplement le bouton pour mettre sous tension. Vous sentirez un clic lorsque les haut-parleurs seront sous tension. Le DEL sur le côté gauche du haut-parleur passera au vert. Pour mettre hors tension, tournez simplement le volume complètement ; la DEL s'éteindra afin de vous indiquer que les haut-parleurs sont hors tension.

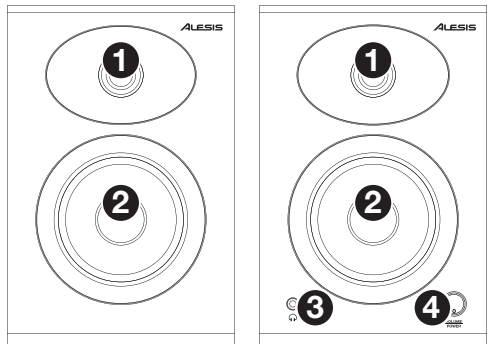

Guida per l'uso (Italiano)

Introduzione

1. Assicurarsi che tutti gli elementi elencati nella parte **Introduzione > Contenuti della confezione** siano inclusi.
2. **Leggere attentamente il libretto delle istruzioni di sicurezza prima di utilizzare il prodotto.**
3. Collocare il prodotto in una posizione adeguata all'uso.
4. Assicurarsi di utilizzare cavi audio di alta qualità schermati lontano da fonti di interferenze elettromagnetiche.

Contenuti della confezione

Elevate 3 MKII altoparlanti (coppia stereo)

Cavo audio da RCA-a-3,5 mm (1/8")

Cavo di collegamento da 3,5 mm (1/8")

Cavo di alimentazione

Guida per l'uso

Istruzioni di sicurezza e garanzia

Assistenza

Per conoscere le ultime informazioni in merito a questo prodotto (i requisiti di sistema complete, compatibilità, ecc) e per la registrazione del prodotto, recarsi alla pagina alesis.com.

Per ulteriore assistenza, recarsi alla pagina alesis.com/support.

Installazione

Elementi non elencati sotto **Introduzione > Contenuti della confezione** sono venduti separatamente.

Prima di accendere l'alimentazione dell'Elevate 3 procedere come segue:

1. Assicurarsi che tutti i collegamenti dei cavi siano stati effettuati correttamente.
2. Assicurarsi che i comandi di regolazione del volume delle casse siano abbassati.
3. Collegare altre periferiche (quali un mic, un mixer, ecc.) all'Elevate 3 e accendeteli.
4. Inserire il cavo di alimentazione al connettore di alimentazione del pannello posteriore del Elevate 3 e inserire l'cavo di alimentazione nella presa CA.
5. Quindi accendere l'Elevate 3.
6. Regolare il comando di regolazione del volume sull'Elevate 3.

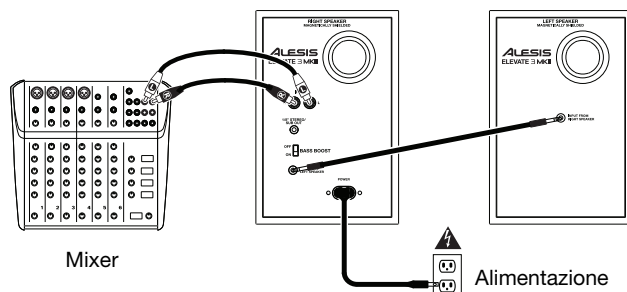

Disposizione delle casse

La disposizione delle casse ha un notevole impatto sulle loro prestazioni nel vostro studio. Nonostante le casse nearfield (a campo vicino) siano progettate per essere piuttosto adattabili in fatto di posizionamento, bisogna fare il possibile affinché formino un triangolo equilatero con la testa. In altre parole, assicuratevi che ogni cassa sia equidistante dalla vostra testa e dall'altra cassa. Una volta posizionate, ruotare leggermente le casse in modo che i driver siano puntati verso l'ascoltatore.

Osservate lo schema a destra. La distanza della testa dell'ascoltatore da ciascuna cassa equivale alla distanza che intercorre tra la cassa destra e quella sinistra. Si nota inoltre che le casse sono leggermente girate, in modo da trovarsi di fronte all'ascoltatore. Questa è la disposizione ideale, ma se non risulta pratica (o possibile), si suggerisce di rispettarla il più possibile.

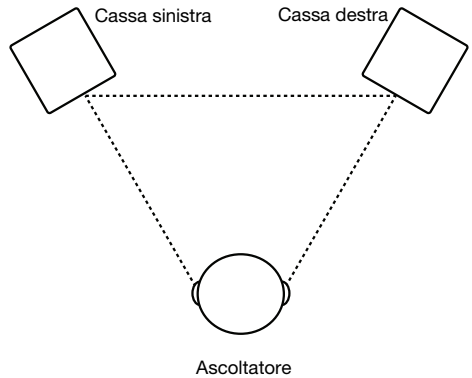

Le casse e l'ascoltatore dovrebbero trovarsi ai tre angoli di un triangolo avente lati di lunghezza equivalente.

Altezza casse

L'altezza ideale delle casse dell'Elevate 3 è tale per cui la cassa è parallela al terreno e il punto centrale tra woofer e tweeter si trova all'altezza dell'orecchio.

Lo schema a destra mostra il posizionamento ideale in altezza delle casse rispetto all'ascoltatore. Va notato che le orecchie dell'ascoltatore si trovano direttamente tra il woofer e il tweeter.

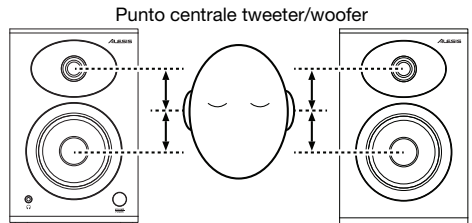

Orientamento degli altoparlanti

Se possibile, collocare i monitor Elevate 3 in posizione eretta, evitandone il posizionamento orizzontale. Il woofer e il tweeter Elevate 3 sono allineati verticalmente e offrono prestazioni ottimali se collocati in verticale. Posizionandoli in orizzontale si potrebbero creare forti riflessioni dalle superfici vicine e il suono risulterà spettralmente non bilanciato.

Se i monitor Elevate 3 devono essere orientati in modo orizzontale per motivi di spazio o di linea di vista, collocarli in modo che il tweeter si trovino verso l'"interno", per migliorare l'imaging.

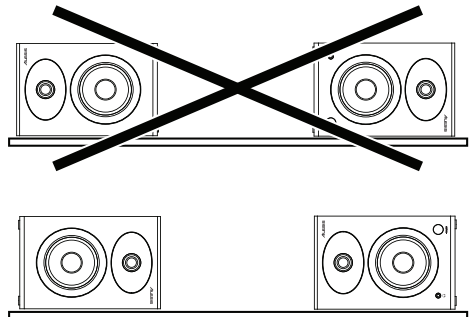

Caratteristiche

Pannello posteriore

- Porta posteriore:** La porta posteriore incrementa i bassi generati dal woofer, aumentando le frequenze basse. Assicurarsi che queste porte non siano ostruite, in quanto ciò influirebbe negativamente sulla risposta dei bassi.
- Ingressi RCA:** Servirsi il cavo audio in dotazione o cavi stereo RCA (venduti separatamente) per collegare sorgenti sonore esterne a questi ingressi.
- Uscita stereo/sub:** Questa è un'uscita audio a gamma completa che può essere collegata a un mixer, ad altoparlanti o ad un dispositivo di registrazione esterno.
- Bass boost:** Questo interruttore a 2 posizioni permette di incrementare le frequenze dei bassi delle casse.
- Uscita all'altoparlante di sinistra:** Questo è il collegamento audio alla cassa sinistra. Servirsi del cavo di collegamento da 3,5 mm (1/8") in dotazione per collegare la cassa destra a quella sinistra.
- Connettore di alimentazione:** Inserire a questo livello l'adattatore CA in dotazione.

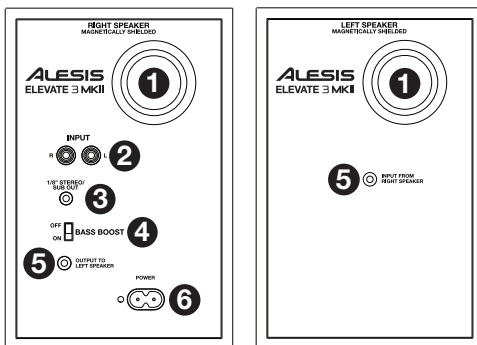

Pannello anteriore

- Tweeter:** Serve per l'uscita delle frequenze alte.
- Woofer:** Serve per l'uscita delle frequenze basse.
- Cuffie:** Collegare cuffie da 3,5 mm (1/8") a questa uscita per ascoltare il mix attraverso di esse. Va notato che quando le cuffie sono collegate all'Elevate 3 non si udrà alcun suono provenire dalle casse fino a quando le cuffie non vengano scollegate.
- Vol / Alimentazione:** Questa manopola serve ad accendere le casse e a regolarne il volume. Per accendere l'apparecchio, girare la manopola. Quando gli altoparlanti si accendono, si sente uno scatto. Un LED si accende a sinistra delle casse. Per lo spegnimento, abbassare del tutto il volume: il LED si spegnerà a indicare che le casse sono spente.

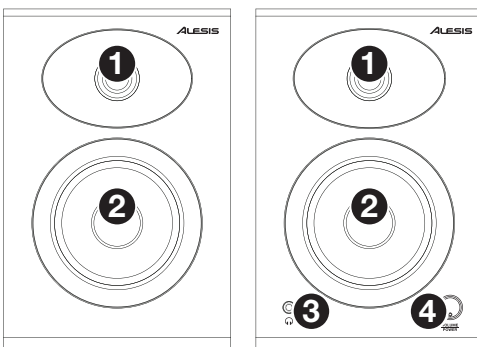

Benutzerhandbuch (Deutsch)

Einführung

1. Stellen Sie sicher, dass alle im **Einführung > Lieferumfang** aufgelisteten Teile in der Verpackung enthalten sind.
2. **Lesen Sie die Sicherheitshinweise, bevor Sie das Produkt verwenden.**
3. Stellen Sie das Gerät an einen für den Betrieb geeigneten Standort.
4. Stellen Sie sicher, dass die hochwertigen, geschirmten Audiokabel nicht in der Nähe von Quellen verwendet werden, die elektromagnetische Interferenzen verursachen.

Lieferumfang

Elevate 3 MKII Lautsprecher (Stereo-Paar)
 RCA-zu-3,5 mm (1/8") Audio-Kabel
 3,5 mm (1/8") Links Kabel
 Netzkabel
 Benutzerhandbuch
 Sicherheitshinweise und Garantieinformationen

Kundendienst

Für aktuelle Informationen zu diesem Produkt (Systemanforderungen, Informationen zur Kompatibilität etc.) und zur Produktregistrierung besuchen Sie alesis.com.

Um weitere Unterstützung zu Ihrem Produkt zu erhalten, besuchen Sie alesis.com/support.

Setup

Teile, die nicht unter **Einführung > Lieferumfang** angegeben sind, sind separat erhältlich.

Bevor Sie die Elevate 3 einschalten, gehen Sie folgendermaßen vor:

1. Stellen Sie sicher, dass alle Kabelverbindungen ordnungsgemäß hergestellt wurden.
2. Stellen Sie sicher, dass die Lautstärkeregler Ihrer Lautsprecher auf Null stehen.
3. Schließen Sie alle anderen Peripheriegeräte an die Elevate 3 an und schalten Sie diese Geräte ein (z.B. Mikrophon, Mixer etc.).
4. Bringen Sie das Netzkabel in den Stromanschluss auf der Rückseite der Elevate 3 und stecken das Netzkabel in eine Steckdose.
5. Schalten Sie die Elevate 3 anschließend ein.
6. Bringen Sie den Lautstärkeregler der Elevate 3 auf die gewünschte Stufe.

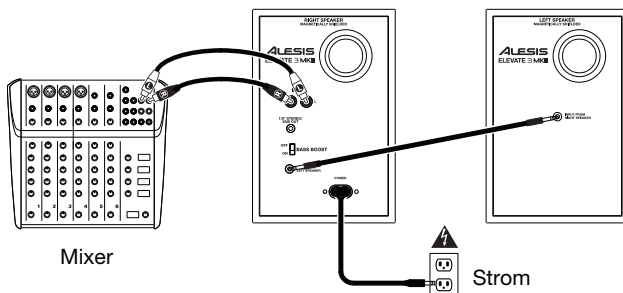

Positionierung der Lautsprecher

Die Positionierung der Lautsprecher hat einen großen Einfluss darauf, wie gut sie im Studio klingen. Obwohl Nahfeld-Studiomonitore ohnehin eher darauf ausgelegt sind, eine schlechte Positionierung auszugleichen, sollten Sie möglichst darauf achten, dass die Lautsprecher und Ihr Kopf ein gleichseitiges Dreieck bilden. Mit anderen Worten: Sorgen Sie dafür, dass jeder Lautsprecher jeweils den gleichen Abstand zum anderen Lautsprecher und Ihrem Kopf hat. Sind die Lautsprecher platziert, drehen Sie jeden Lautsprecher leicht, so dass sie zum Hörer zeigen.

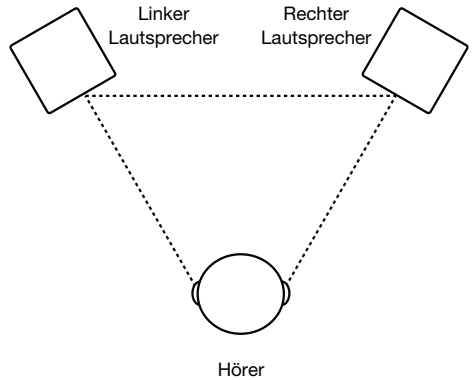

Die Lautsprecher und Hörer sollten sich jeweils in den drei Ecken eines gleichseitigen Dreiecks befinden.

Sehen Sie sich das Diagramm auf der rechten Seite an. Beachten Sie, dass der Abstand vom Kopf des Hörers zu jedem Lautsprecher so groß wie der Abstand zwischen dem linken und dem rechten Lautsprecher sein soll. Denken Sie auch daran die Lautsprecher leicht zu drehen, so dass sie zum Hörer zeigen. Das wäre die ideale Aufstellung - falls dies praktisch nicht durchführbar ist, versuchen Sie dieser Aufstellung so nahe wie möglich zukommen.

Höhe der Lautsprecher

Die Elevate 3 befinden sich in idealer Höhe, wenn die Lautsprecher parallel zum Boden stehen und der Mittelpunkt zwischen Woofer und Hochtoner auf Ohrhöhe ist.

Das Diagramm rechts zeigt die ideale Lautsprecherhöhe in Relation zum Hörer. Beachten Sie, dass die Ohren des Hörers unmittelbar zwischen Woofer und Hochtoner sind.

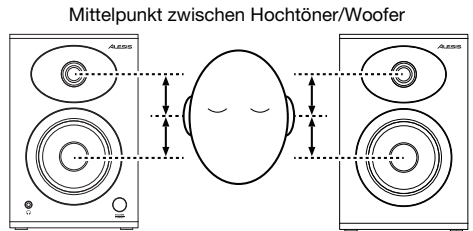

Ausrichtung der Lautsprecher

Wenn möglich, stellen Sie die Elevate 3-Monitore senkrecht auf und legen Sie sie nicht auf die Seite. Die Tief- und Hochtöner der Elevate 3-Monitore sind senkrecht ausgerichtet und liefern beste Ergebnisse, wenn sie aufrecht stehen. Wenn Sie sie auf die Seite legen, kann dies zu starken Reflexionen von nahegelegenen Oberflächen und einem spektral unausgewogenem Klangbild führen.

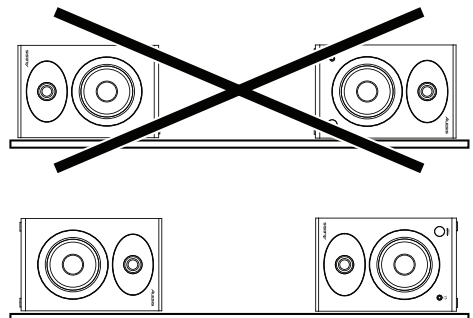

Falls Sie die Elevate 3-Monitore aus Platz- oder Sichtgründen dennoch auf die Seite legen müssen, verbessern Sie das Stereobild, indem Sie die Hochtöner nach innen drehen.

Funktionen

Rückseite

- Rückseitiger Anschluss:** Der rückseitige Anschluss erweitert den Bass, der durch den Subwoofer erzeugt wird und verstärkt die tiefen Frequenzen. Achten Sie darauf, dass diese Anschlüsse nicht blockiert sind, damit die Basswiedergabe nicht beeinträchtigt wird.
- Cinch-Eingänge:** Verwenden Sie das mitgelieferte Audio-Kabel oder andere Cinch-Kabel (separat erhältlich), um externe Tonquellen an diese Eingänge anzuschließen.
- Stereo-/Sub-Ausgang:** Dies ist ein Audio-Ausgang für das gesamte Frequenzspektrum, an den ein Mixer, Aktivboxen oder ein externes Aufnahmegerät angeschlossen werden kann.
- Bass Boost:** Mit diesem Schalter können Sie die Bassfrequenzen Ihres Lautsprechers verstärken.
- Ausgang Lautsprecher links:** Dies ist der Audioanschluss für den linken Lautsprecher. Verwenden Sie das mitgelieferte 3,5 mm (1/8")-Links Kabel, um den rechten Lautsprecher mit dem linken Lautsprecher zu verbinden.
- Stromanschluss:** Stecken Sie das mitgelieferte Netzteil hier ein.

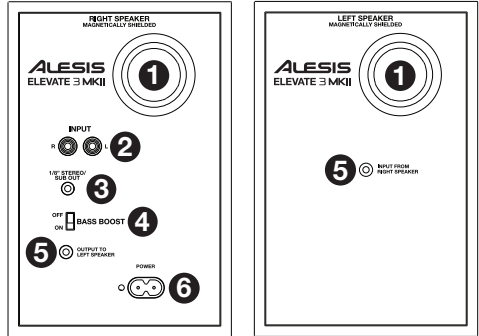

Vorderseite

- Hochtöner:** Gibt die hohen Frequenzen aus.
- Woofer:** Gibt die tiefen Frequenzen aus.
- Kopfhörer:** Verbinden Sie Ihre 3,5 (1/8")-Kopfhörer mit diesem Ausgang, um die Musik über Ihre Kopfhörer zu hören. Beachten Sie, dass Sie keinen Ton von den Lautsprechern hören können solange Sie Kopfhörer an die Elevate 3 angeschlossen haben.
- Lautstärke/Stromversorgung:** Schalten Sie Ihre Lautsprecher mit diesem Knopf ein und passen Sie die Lautstärke an. Drehen Sie einfach am Regler, um die Lautsprecher einzuschalten. Sie hören ein Klicken, wenn die Lautsprecher eingeschaltet sind. Eine LED auf der linken Seite des Lautsprechers wird aufleuchten. Um die Lautsprecher auszuschalten, drehen Sie die Lautstärke einfach ganz herunter; Die LED schaltet sich aus und signalisiert, dass die Lautsprecher ausgeschaltet sind.

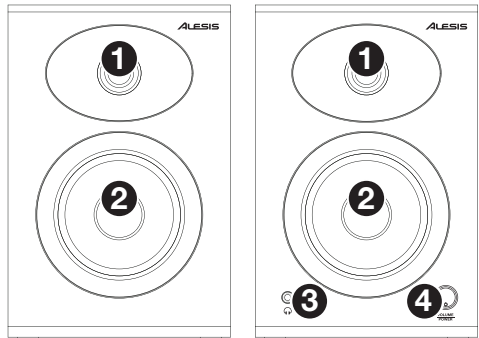

Appendix (English)

Technical Specifications

Frequency Response	80 Hz – 20 kHz
Output Power	10 W x 2 (continuous)
LF Driver	3" / 76 mm
HF Driver	1" / 25 mm; silk dome
Front Baffle Thickness	15 mm
Audio Inputs	RCA (left & right)
Headphone Output	1/8" (3.5 mm) stereo
Subwoofer Output	1/8" (3.5 mm)
Interconnection Cable	1/8" (3.5 mm)
Power	110–240 VAC, 50/60 Hz
Dimensions (width x depth x height)	5.0" x 6.4" x 7.5" 127 x 163 x 190 mm
Weight	6.3 lbs. 2.9 kg

Specifications are subject to change without notice.

Trademarks & Licenses

Alesis is a trademark of inMusic Brands, Inc., registered in the U.S. and other countries.

All other product or company names are trademarks or registered trademarks of their respective owners.

alesis.com