

Рекламные дисплеи для витрин
Серия High Brightness
Инструкция

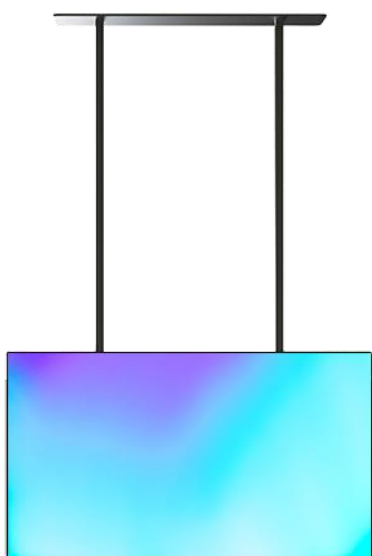

ВНИМАНИЕ!

CAUTION

1. Do not block the air flow, pls refer to the air flow indication below

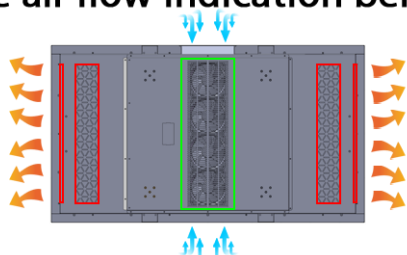

3. Check the temperature after installation by day and year maximum temperature

Lower than 50 °C is healthy;

50~60 °C is unhealthy;

upper than 60 °C is dangerous

2. **5~10cm** distance between screen surface to window

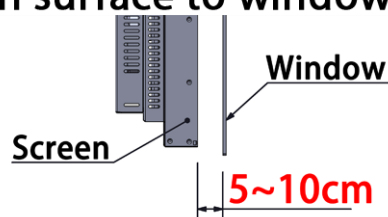

4. Keep enough space in screen location or install extra cooling system when space temperature is too high

1. Не блокируйте потоки воздуха, движение воздуха изображено на картинке.

2. Проверяйте температуру ежедневно:

a. Ниже 50 °C – нормальный уровень

b. 50-60 °C – уровень выше нормы

c. 60 °C и выше – опасный уровень

3. Расстояние от витрины до поверхности экрана должно составлять 5-10 см

4. Оставьте достаточное количество свободного пространства при установке панели, либо установить охлаждающую систему, если температура слишком высока.

Аксессуары :



Кабель питания *1



Датчик света*1



ИК датчик*1



Пульт ДУ *1



WiFi*1



Кабель HDMI *1 (для Android)

Подключения

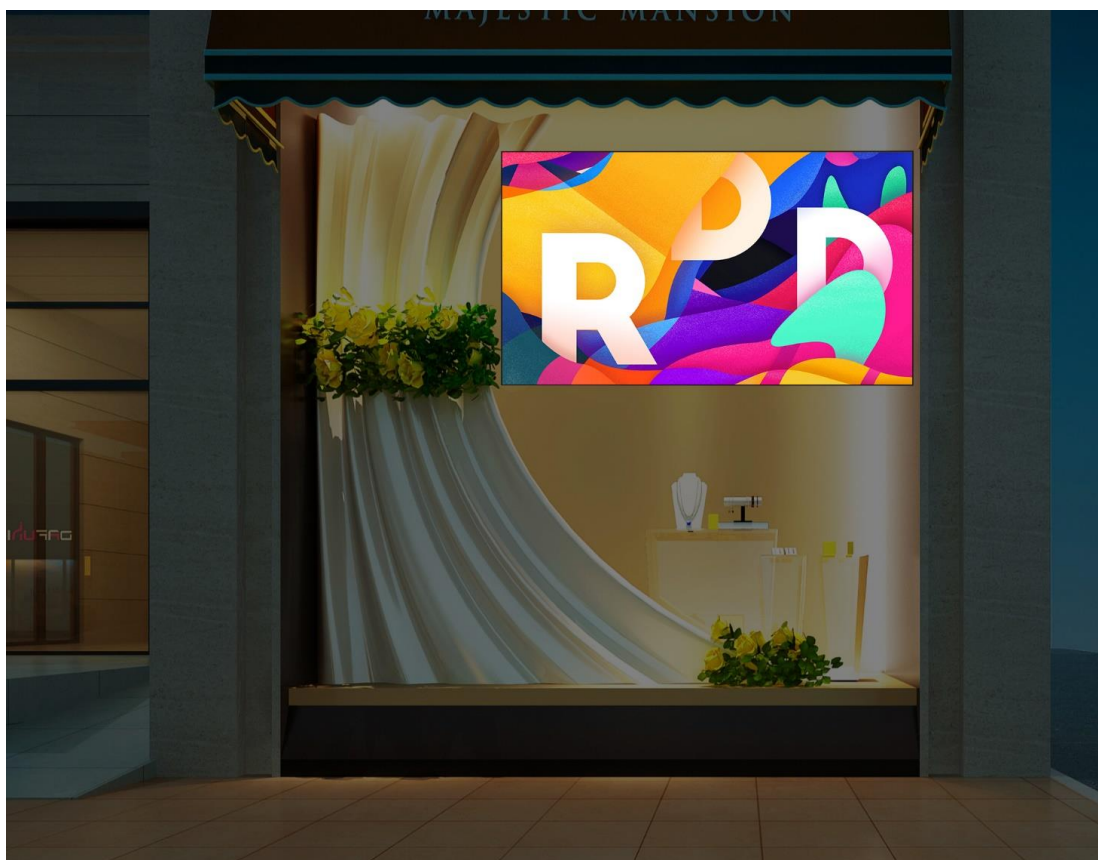
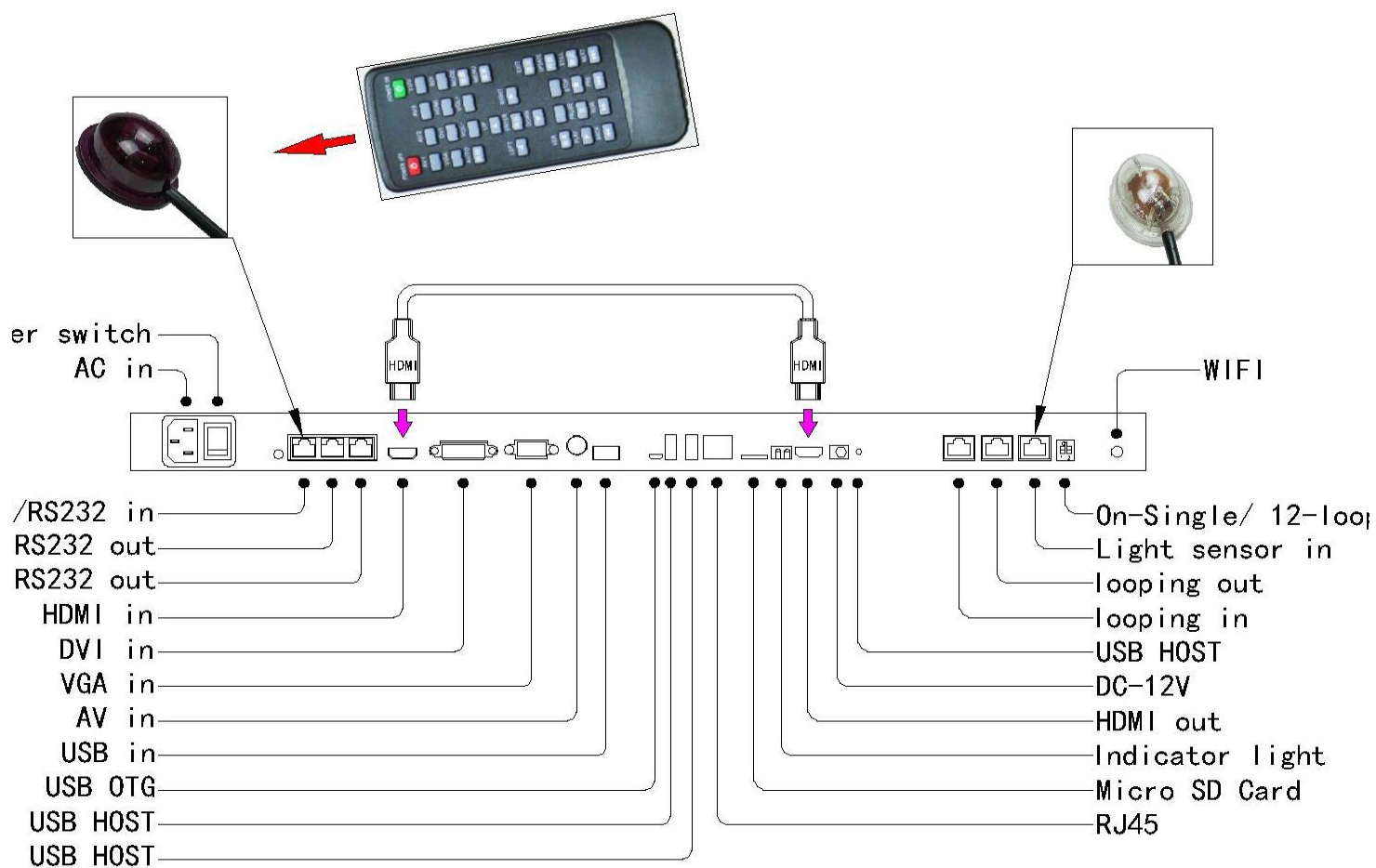

Подключение датчика света

1. Переместите оба переключателя на позицию “ON”

- С доступом к головке датчика света панель может автоматически регулировать статус яркости экрана в соответствии с изменениями в окружающей среде.
- Когда датчик не подключен, экран будет на минимальном уровне яркости.

2. Переместите оба переключателя на позиции 1 и 2. В таком случае, экран будет на максимальном уровне яркости.

